

クラシックカーに魅せられて

2014年12月8日 インターネットクラブ勉強会 杉山
智之



キッカケは二人の先輩

2006年10月
もてぎ川本邸



2007年6月英国三好邸

子供の時インパクトを受けた進駐軍の米人が乗っていた真っ赤なスポーツカーをヤフーオークションで探した所、横浜の怪しいインド人経営のショップに有りました。



車検2年取得260万円の条件で6月末に契約、整備に手間取り我が家に来たのは10月末でした。



皆さんの期待はトラブルでしょう
勿論たくさんありました。



最初のトラブルは何とガソリン漏れ。燃料タンク裏に有る燃料
残量SW取り付け部から。





年末のモテギ走行会で気持ち良く走ったら異音発生、帰りはローダーのお世話になりました





ヘッドをはぐって見たら#1シリンダのインレットバルブがコッタ
ーの所で折損。ついでにヘッド周りのオーバーホール実施。



スピードメーターが
動かない

メーターケーブルが切れていた
→ケーブル交換しても又切れる

メーター本体のシャフトが固着





タイロッドエンドブーツ切れ



補給品はグリス封入タイプ



雨の日はワイパー不動

台湾製汎用品に交換

ただしパワー不足で
雪に日は大変



SUキャブ交換

バタフライシャフト摩耗で二次
エアーを吸いアイドルが下がら
なかった

交換したミニクーパー用
キャブは回転方向が逆
で急ごしらえのベルクラ
ンクで対処





ブレーキ回り交換

ホイールシリンダー・ライニング
ホースを交換

ブレーキドラムの摩耗で
ライニングが届かず厚
手のライニングに張り替
えた





トリップが動かない
ので自転車メーター
取り付けました

ブレーキドラムに磁石
とセンサーを取り付け





寒いのでヒーター取り付け

ヤフオクで購入したスズキジムニー用を上
下逆にして取り付け





スタビ取り付け

MGTDから採用されたダブルウィッシュボンは基本的にMGBまで共通





ミッション交換

ヤフオクで購入したト
ヨタAE86
5速ミッション
(15,000円)

オリジナルエンジンの
スターター、
フライホイールを残し
AE86フライホイール
とクラッチも使う
トリッキーな仕様で
す





ミッションマウント位置
プロペラシャフト長さな
どが要変更です

床はベニア板です





楽しみは
イベント参加です





地方イベントにも
ボランティア参加





同好の人達と宇都宮クラシックカークラブを作り月2回のツーリングを楽しんでいます



御多分に漏れず宇都宮中心街のオリオン通り商店街も郊外の大型ショッピングモールに押されて最近では活気が有りません。そこで2014年地元商店街とクラブ協賛で第1回クラシックカー展示イベントを行いました。



ORDER TOLL FREE
800-667-7872

MOSS SEARCH

By Part # or Description



All British Cars

SHOP MOSS VEHICLES

- [Austin-Healey 100, 3000](#)
- [AH Sprite/MG Midget](#)
- [MG TC, TD, TF](#)
- [MGA](#)
- [MGB/C](#)
- [Triumph TR2, 3, 4](#)
- [Triumph TR250/6](#)
- [Triumph Spitfire](#)
- [Triumph GT6](#)
- [Triumph TR7/8](#)
- [Classic Mini](#)
- [Morris Minor](#)
- [Jaguar E-Type](#)
- [Jaguar XJ6, 12](#)
- [Jaguar XJS](#)
- [Jaguar XK](#)
- [Other British Cars](#)
- [Hardware & Supplies](#)
- [Mazda Miata/MX-5](#)

[Gift Certificates](#)
[Order by Part #](#)

SERVICES

- [Subscribe to our E-News](#)
- [Request a Catalog](#)
- [Car Specifications](#)
- [Technical Tips](#)
- [Moss Motoring Magazine](#)

INFORMATION

- [About Us](#)
- [Contact Us](#)
- [How to Use This Site](#)

Engine, Gearbox, Lamps and More **SALE** 6/30/14 to 8/8/14

SALE

SAVE up to 30%

on all of your Engine, Gearbox, and Lamp needs

SHOP NOW

// ENGINE // // GEARBOX // // CLUTCH // // LAMPS //



CLUTCH HYDRAULIC KIT



TR4A-6
CENTER CONSOLE WITH POWER JACKS



OIL CATCH CAN



TR250-TR6
PERFORMANCE ROLLER
ROCKER ASSEMBLIES

SHOP BY VEHICLE

- [Austin-Healey 100, 100-6, 3000 Parts](#) +
- [Sprite and Midget Parts](#) +
- [MG TC, TD, TF Parts](#) +
- [MGA Parts](#) +
- [MGB, MGC Parts](#) +
- [Triumph TR2, 3, 3A, 3B, 4, 4A Parts](#) +
- [Triumph TR6, TR250 Parts](#) +
- [Triumph Spitfire Parts](#) +

RESOURCES

- [Tech Articles](#)
Things you Need to Know
- [Tech Tips](#)
Tried and True Solutions
- [Car Specs](#)
Factory Specs at your Fingertips
- [Gift Certificates](#)
The Perfect Gift
- [Press Releases](#)
The Latest News & Products

REQUEST
A
CATALOG



WANTED: YOU & YOUR CAR

SUBMIT PHOTO!

DOWNLOAD
A CATALOG



SIGN UP FOR
E-NEWS



SEE IT BEFORE
YOU BUY IT

CAR CLUBS &
UPCOMING EVENTS

2014 CHALLENGE



**MOTORING
CHALLENGE**

More Fun! More Prizes!

GOODIES & GAMES

WALLPAPERS
CUT-OUTS
LOGOS & MORE

SAVE 10% FOR 1 YEAR

MOSS SEARCH

By Part # or Description



All British Cars

SHOP MOSS VEHICLES

- [Apparel & Accessories](#)
- [Body Panels & Structure](#)
- [Body Trim & Fittings](#)
- [Brakes](#)
- [Car Care, Tools & Shop Supplies](#)
- [Clutch, Transmission & Drive Train](#)
- [Cooling](#)
- [Electrical](#)
- [Engine & Performance](#)
- [Exhaust](#)
- [Exterior](#)
- [Fuel, Air, Intake & Emissions](#)
- [Interior](#)
- [Suspension & Steering](#)
- [Weather Equipment](#)
- [Wheels & Tires](#)
- [Mazda Miata/MX-5](#)

[Gift Certificates](#)
[Order by Part #](#)

SERVICES

- [Subscribe to our E-News](#)
- [Request a Catalog](#)
- [Car Specifications](#)
- [Technical Tips](#)
- [Moss Motoring Magazine](#)

INFORMATION

- [About Us](#)
- [Contact Us](#)
- [How to Use This Site](#)
- [Order and Shipping Info](#)
- [Privacy/Security](#)



Apparel & Accessories			Body Panels & Structure			Body Trim & Fittings		
Apparel & Gifts Books, Videos, Posters & Art			Accessories Chassis/Frame Inner Outer			Body Fittings Bumpers Mirrors Windshield		
Brakes			Car Care, Tools & Shop Supplies			Clutch, Transmission & Drive Train		
Accessories Brake System			Car Care Shop Shop Supplies Technical Manuals Tools			Clutch System Differential & Axles Drive Shaft & U-Joints Gearbox		
Cooling			Electrical			Engine & Performance		
Accessories Cooling System			Accessories Charging System Electrical System Gauges & Dashboard Ignition System Lights, Lamps & Reflectors Starting System Switch & Relays Wipers & Washers			Accessories Cylinder Head External Internal Oil System Supercharger & Accessories		
Exhaust			Exterior			Fuel, Air, Intake & Emissions		
Accessories Exhaust System Manifold & Header			Accessories Badges & Emblems Car Covers & Bras Lighting Mirrors Rack & Hitches			Accessories Air Filters Carburetors Fuel Tanks, Pumps, Lines & Filters		
Interior			Suspension & Steering			Weather Equipment		
Accents & Trim Accessories Carpet & Floor Covering Dashboard Lighting Panels Seats & Covers Shift Knobs & Boots Steering Wheels			Front Suspension Rear Suspension Shocks, Spring & Coil-Overs Steering			Car Covers Side Curtains Tonneau Covers Tops		
Wheels & Tires								
Accessories Tools Wheels								

By Part # or Description

All British Cars

SHOP
MOSS VEHICLES[Austin-Healey 100, 3000](#)[AH Sprite/MG Midget](#)[MG TC, TD, TF](#)[MGA](#)[MGB/C](#)[Triumph TR2, 3, 4](#)[Triumph TR250/6](#)[Triumph Spitfire](#)[Triumph GT6](#)[Triumph TR7/8](#)[Classic Mini](#)[Morris Minor](#)[Jaguar E-Type](#)[Jaguar XJ6, 12](#)[Jaguar XJS](#)[Jaguar XK](#)[Other British Cars](#)[Hardware & Supplies](#)[Mazda Miata/MX-5](#)[Gift Certificates](#)[Order by Part #](#)

SERVICES

[Subscribe to our E-News](#)[Request a Catalog](#)[Car Specifications](#)[Technical Tips](#)[Moss Motoring Magazine](#)

INFORMATION

[About Us](#)[Contact Us](#)[How to Use This Site](#)[Order and Shipping Info](#)[Privacy/Security](#)Items: 1
Subtotal: \$ 269.95

Cylinder Head

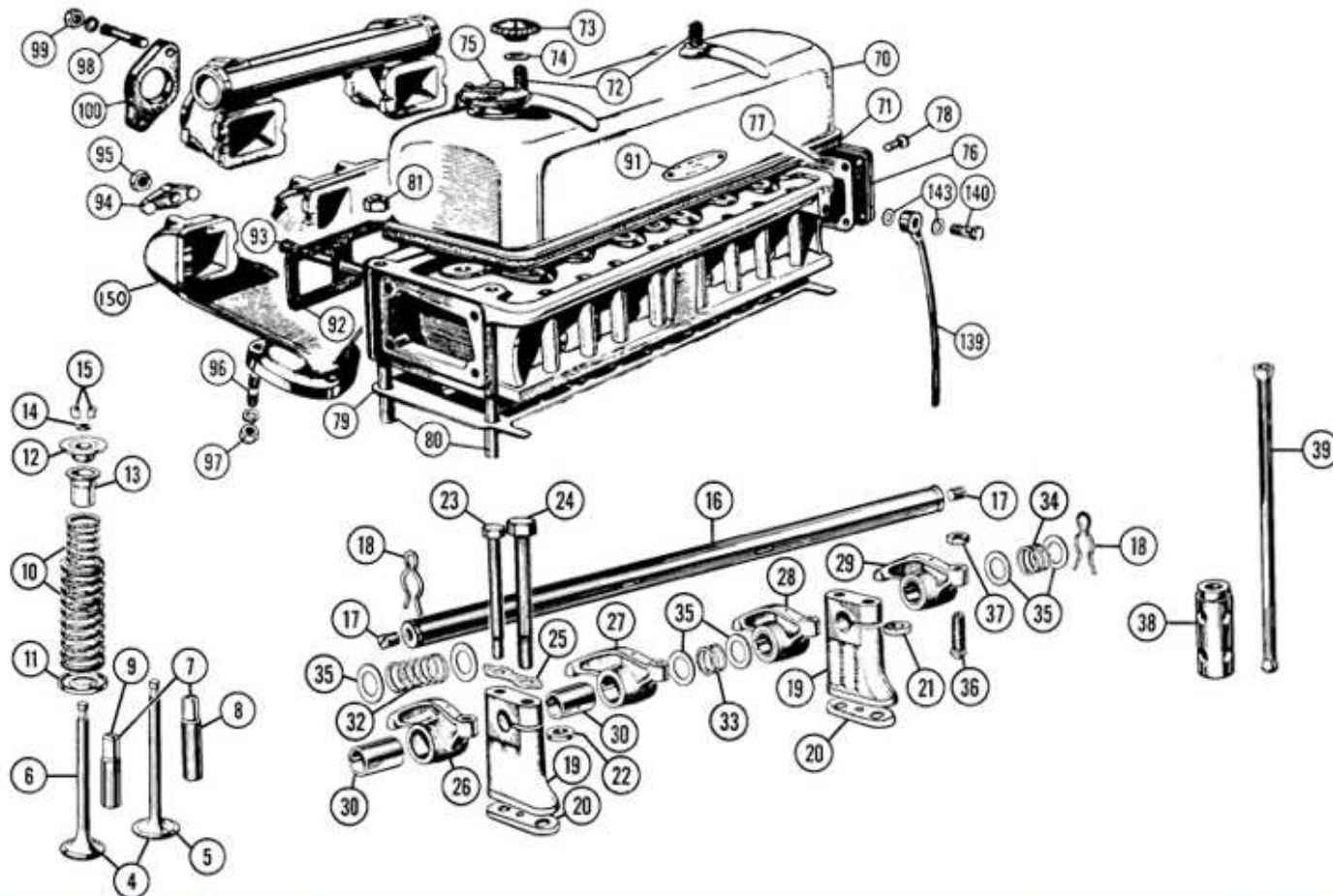

Key	Part #	Price	Description	Application	Qty Rqd	Qty	
4	423-058	\$110.95	VALVE SET (8 valves)	TC-TD	1	1	Add
	423-068	\$112.95	VALVE SET (8 valves)	TD MKII-TF	1	1	Add
5	423-010	\$7.95	VALVE, intake (33mm dia.) Note: Included with valve sets	TC-TD	4	4	Add
	423-030	\$8.95	VALVE, intake (36mm dia.) Note: Included with valve sets	TD MKII-TF	4	4	Add
6	423-025	\$21.95	VALVE, exhaust (31mm dia.) Note: Stainless steel with stellite tipped stem. Included with valve sets	TC-TD	4	4	Add

2011年11月再び家内と川本邸に行くと新品のホワイト
ボディーから英国で組み上げたMGB-GTが



ヤフオクで探した所名古屋に
出物が、家内と見に行き即決



ホンダ車中心の健全な定年後車ライフが今では様変わり



2006年6月

シビックType-R
S2000
ビート
ジョルノ

MG-TD
MGB-GT
ハーレーXL1200L
タイ製Wave125
(タイ製PCX150)



2011年12月

インターネットが支える旧車ライフ

- ・車の購入は**ネットオークション**
- ・最初の情報は**ネット友達**から。クルマが届く前に **Mixi** で知り合った神戸MGクラブの会員から、実際に会ったのは5年後軽井沢で
- ・トラブル解消法はまず**ネット検索**
- ・MGの部品購入はUS & UKの**ネットショップ**から
- ・消耗品、工具その他も**ネット活用**

クラシックカーに魅せられて

インターネットをフルに活用して
泥沼は更に深く……

・ 2014年12月8日 杉山智之